

Vinninga Trafikbarriär

Trafikbarriärer från Vinninga skapar säkra avskiljningar, parkeringsplatser och styr trafik. Robust betong ger enkel montering, lång livslängd och trygg miljö.

Artikelnummer	Längd	Djup	Höjd	Vikt
0704-BB	400 mm	400 mm	450 mm	130 kg
0703-BP	2500 mm	70 mm	220 mm	95 kg



Vinninga Trafikbarriär



Trafikbarriär med tillhörande balk som avdelare

Monteringsanvisning

Grundläggning

Barriärplinten är avsedd att placeras direkt på valfri mark utan krav på särskild grundläggning.

Underlaget bör dock vara tillräckligt jämnt och stabilt för att säkerställa att plinten står stadigt och inte riskerar att välta vid normal användning.

Montage

Plinten lyfts på plats med hjälp av den ingjutna M12 hylsan alternativt med sling igenom urtaget i botten och sedan runt plinten. Plinten kräver ingen fast förankring och kan enkelt placeras ut manuellt eller med maskin.

Vid användning tillsammans med tillhörande balkar placeras plintarna med ett avstånd på c/c 2500 mm, eller enligt projektets specifika krav.

Återfyllning

Ingen återfyllning krävs. Barriärplinten är avsedd att stå fritt på marken och är inte beroende av omgivande material för sin funktion

Yttre belastning

Barriärerna fungerar som visuella och fysiska avspärningar, men är inte avsedda att ta upp yttre belastningar såsom påkörning eller vindlast.

Barriärplint och balk

Ritning barriärplint och balk

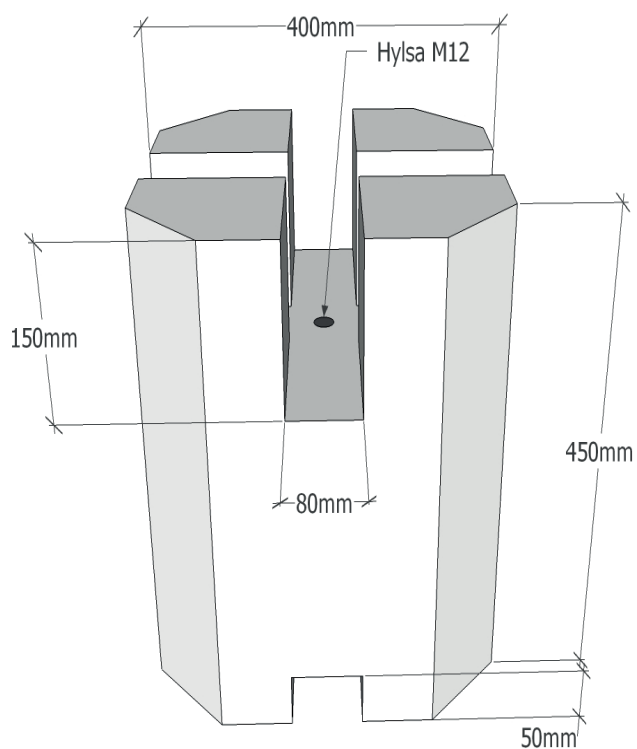

Barriärplint Vikt 130 kg

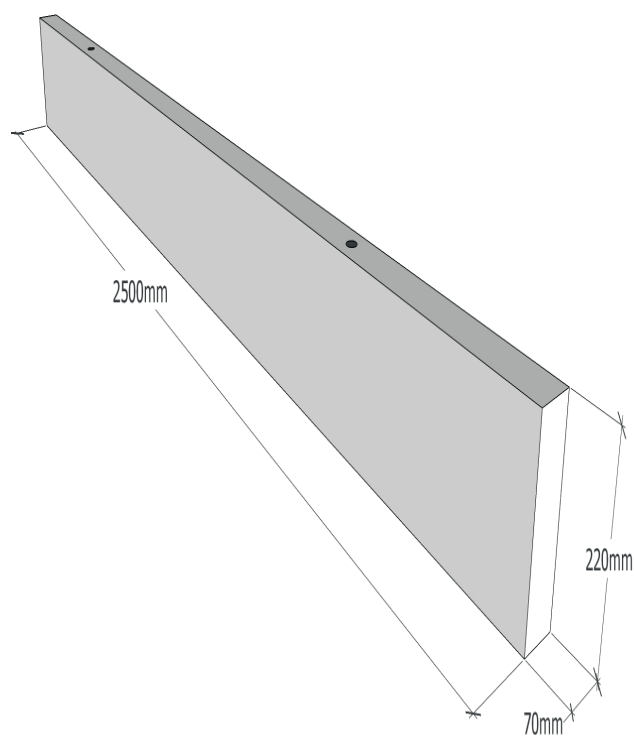

Barriärbalk Vikt 95 kg

