

Vinninga VC-block

VC-block används främst för att avdela lagringsytor och bygga silos eller planlager. De monteras, demonteras och flyttas som lego utan gjutning för både permanenta och tillfälliga lösningar.

Artikelnummer	Längd	Höjd	Djup	Vikt
0902-VC-60	600 mm	600 mm	600 mm	520 kg
0902-VC-120	1200 mm	600 mm	600 mm	1050 kg
0902-VC-180	1800 mm	600 mm	600 mm	1550 kg



Vinninga VC-block exempelvägg



Vinninga VC-block

Monteringsanvisning

Grundläggning

Placeras direkt på fast och stabil mark. Underlaget bör vara jämnt för att säkerställa att blocken står stadigt och inte rör sig över tid.

Montage

- VC-blocken lyfts på plats med hjälp av de ingjutna lyfthylsorna.
- Blocken staplas med förskjutna skarvar (överlapp) för att skapa stabilitet.
- Ingen gjutning krävs vid montage.

Återfyllning

Ingen återfyllning krävs.

Yttre belastning

Ingen klassning. VC-blocken används främst för avgränsning, lagring eller temporära konstruktioner där ingen specifik belastningskapacitet krävs.

VC-block

Ritning VC-block

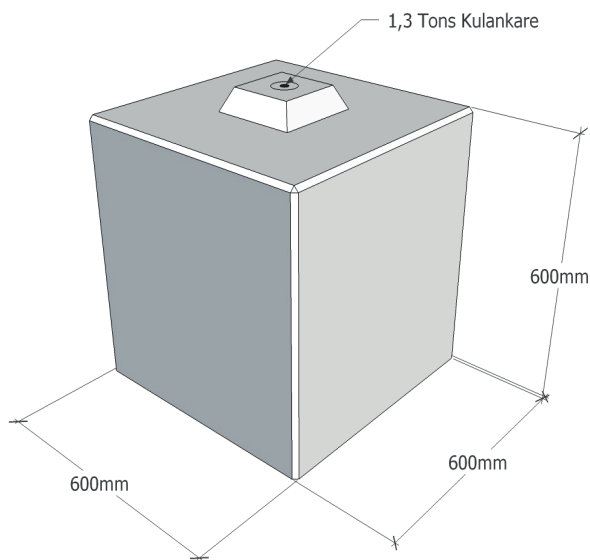

Block 60 Vikt 520 kg

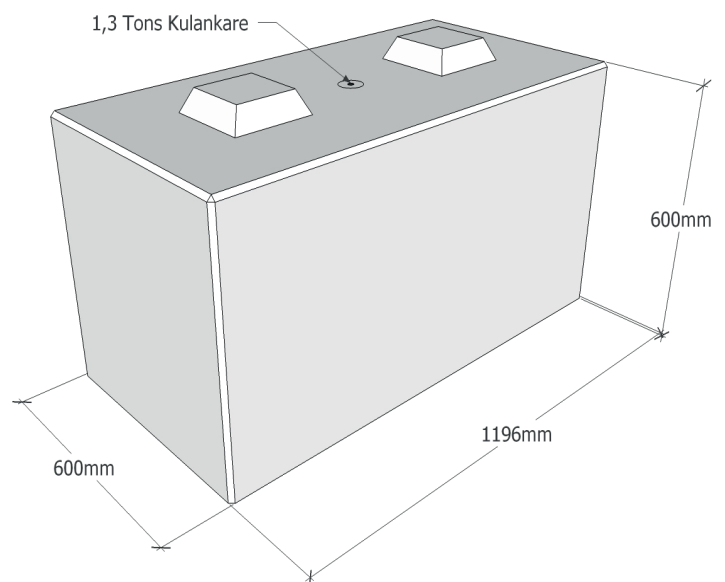

Block 120 Vikt 1050 kg

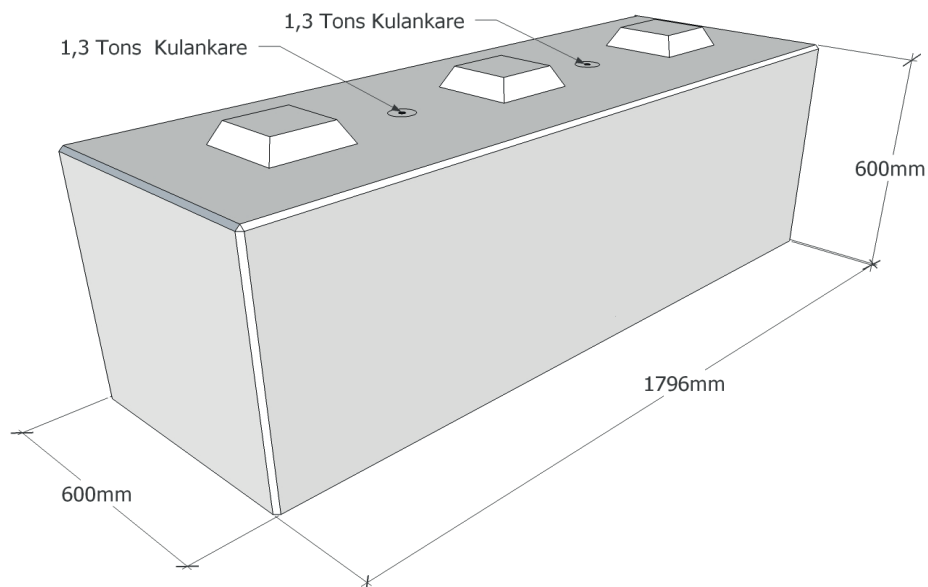

Block 180 Vikt 1550 kg